

ERGO-STW-R

STÓŁ SPAWALNICZY Z WYCIĄGIEM GÓRNYM

ZASTOSOWANIE

- obsługa procesów spawalniczych

WŁAŚCIWOŚCI

- skuteczne usuwanie pyłu i dymu
- zanieczyszczone powietrze może być odciągane z góry i z dołu
- kompaktowa i solidna konstrukcja
- wbudowany wentylator (przeznaczony do podłączenia do zewnętrznego systemu odciągu/filtracji)
- wygodna obsługa
- przeznaczony do użytku w pomieszczeniach zamkniętych
- do pracy z drobnymi elementami
- wyposażony w szafkę narzędziową i stolik obrotowy

KORZYŚCI

- czyste i bezpieczne środowisko pracy
- oszczędność miejsca w warsztacie
- niezawodna praca
- łatwa obsługa i konserwacja



DANE TECHNICZNE

Typ	Wydajność [m ³ /h]	Napięcie [V]	Moc [kW]	Masa [kg]	Poziom ciśnienia akustycznego [dB(A)]	Średnica przyłączeniowa króćca wylotowego wentylatora [mm]
ERGO-STW-R	1500	3x400	0,37	164	62	160

Widok z przodu

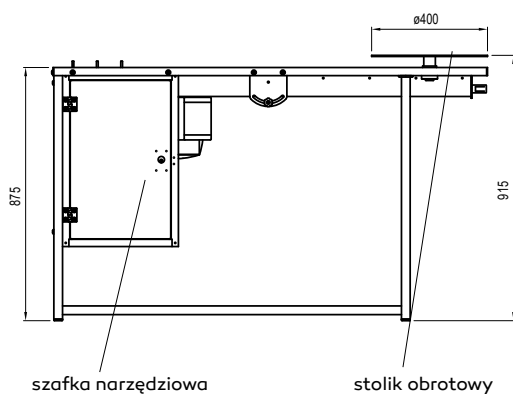

Widok z góry

