

WET-ALU/Ex – Nassentstauber

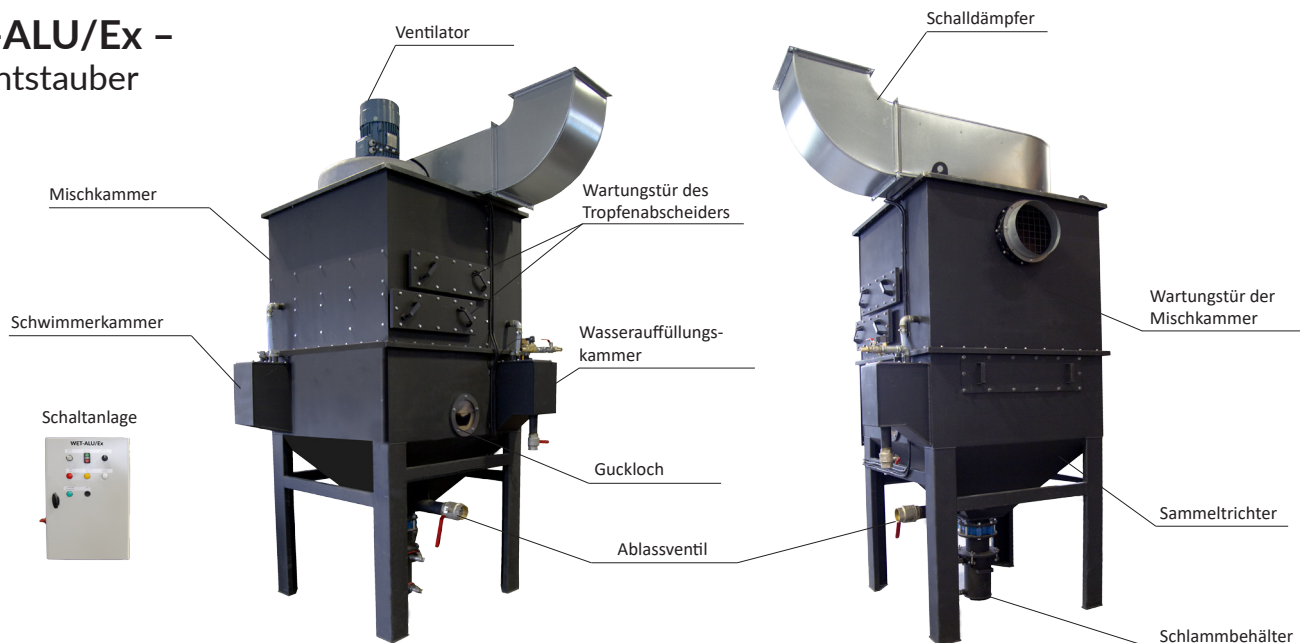

II 3 D Ex IIC T3

Bestimmung

WET-ALU/Ex-Nassentstauber sind zur Reinigung verstaubter Luft von Verschmutzungen, die während Herstellungsvorgängen entstehen, bestimmt. Sie sind unersetzlich bei der Entfernung von trockenem, feuchten und klebrigen Staub wie auch einem Gemisch aus Staub und Funken. WET-ALU/Ex-Nassentstauber eignen sich ebenfalls zur Absaugung von explosionsfähigem Staub, vor allem von Staub, der während des Schleifens von Aluminium entsteht.

Wirkungsweise

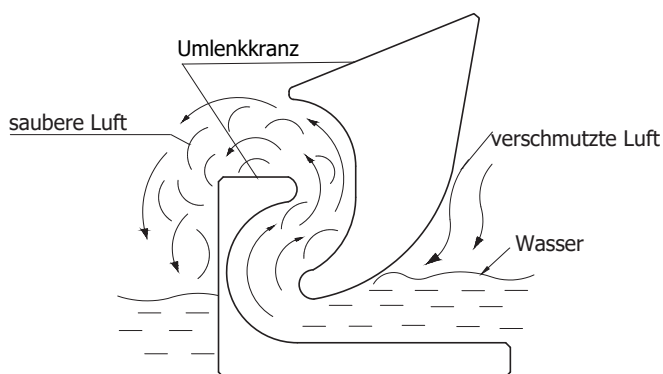

Verschmutzte Luft, die durch ein System von Leiträdern, die sich unter Wasser befinden (Umlenkkranz), fließt, wird mit Wasser zu einem schäumenden Gemisch in Form von Luftbläschen. Staubpartikel, die auf diese Art und Weise im Staubabscheider aufgefangen werden, bilden zusammen mit Wasser Schlamm, der sich im Sammeltrichter und im Schlammbehälter ablagert.

Die durch den Umlenkkranz geförderte gereinigte Luft wird zusätzlich im Tropfenabscheider von Wassertropfen getrennt.

Der Wasserstand wird von Schwimmern des minimalen bzw. maximalen Wasserstands kontrolliert.

Bau

Das Gerät besteht aus folgenden Untergruppen:

- einer Mischkammer mit einem System von Leiträdern, die das Gemisch aus Staub und Wasser aufwirbeln,
- einem Sammeltrichter, in dem sich Verschmutzungen ablagern,
- einem pneumatischen Messerschieber mit Schlammbehälter,
- einem Ablassventil,
- einem Ventilator über der Mischkammer,
- Schwimmern, die den Wasserstand und die Wasserauffüllung in der Mischkammer kontrollieren,
- einem Entgaser,
- einer Schaltanlage (die außerhalb der Ex-Zone montiert wird),
- Wartungstüren des Tropfenabscheiders,
- Inspektionstüren.

Benutzung

Der Entstauber muss an eine Wasserleitung angeschlossen werden, die für einen entsprechenden Wasserstand sorgt.

Das Gerät ist mit einem System ausgestattet, welches Schlamm auf zweierlei Weise entfernt. Zur täglichen Entsorgung dient ein Schlammbehälter, der mit Leitungswasser, das die gesammelten Verschmutzungen ausspült, versorgt ist. Verschmutzungen werden anschließend in einen Behälter (Tonne), der sich neben dem Gerät befindet, gefördert.

Zeitweise muss auch der Schlamm aus dem Sammeltrichter entfernt werden, indem man den pneumatischen Messerschieber schließt und das Ablassventil öffnet.

Nach der Entfernung von Schlamm wird das Wasser in der Mischkammer automatisch nachgefüllt.

Strömungskennlinien

WET-ALU-4000/Ex

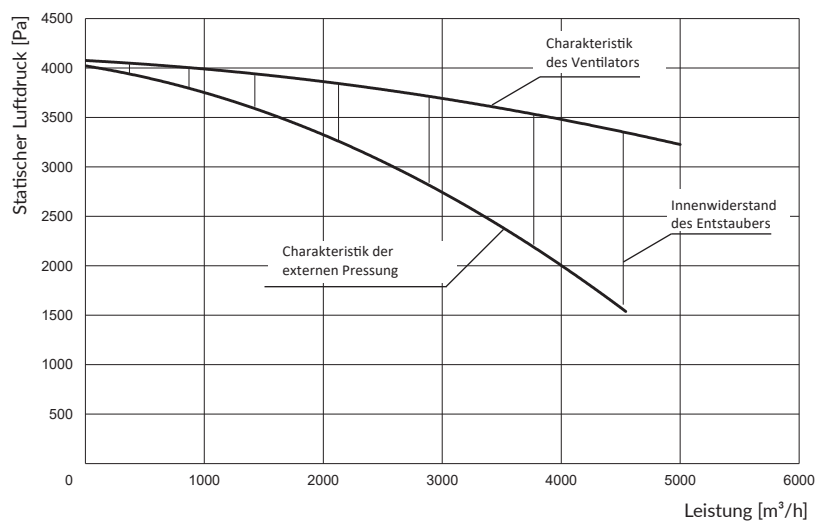

WET-ALU-6000/Ex

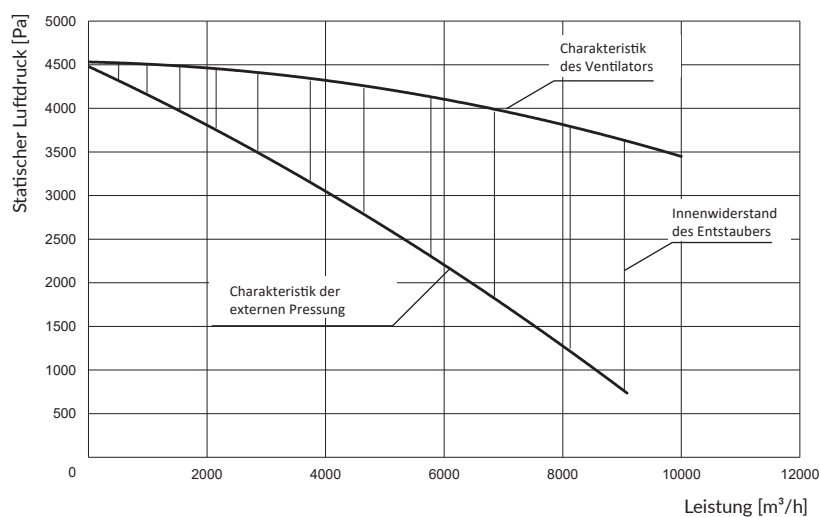

Technische Daten

Typ	Kat. Nr.	Max. Leistung [m³/h]	Max. Luftunterdruck [Pa]	Speisespannung [V]	Motorleistung [kW]	Schalldruck [dB(A)] aus 1m Entfernung	Volumen der Mischkammer [m³]	Gewicht [kg]
WET-ALU-4000/Ex	800094	7000	4000	3x400	5,5	72	0,65	937
WET-ALU-6000/Ex	800095	9000	4500	3x400	11	76	0,65	1037

WET-ALU/Ex

WET-ALU-4000/Ex

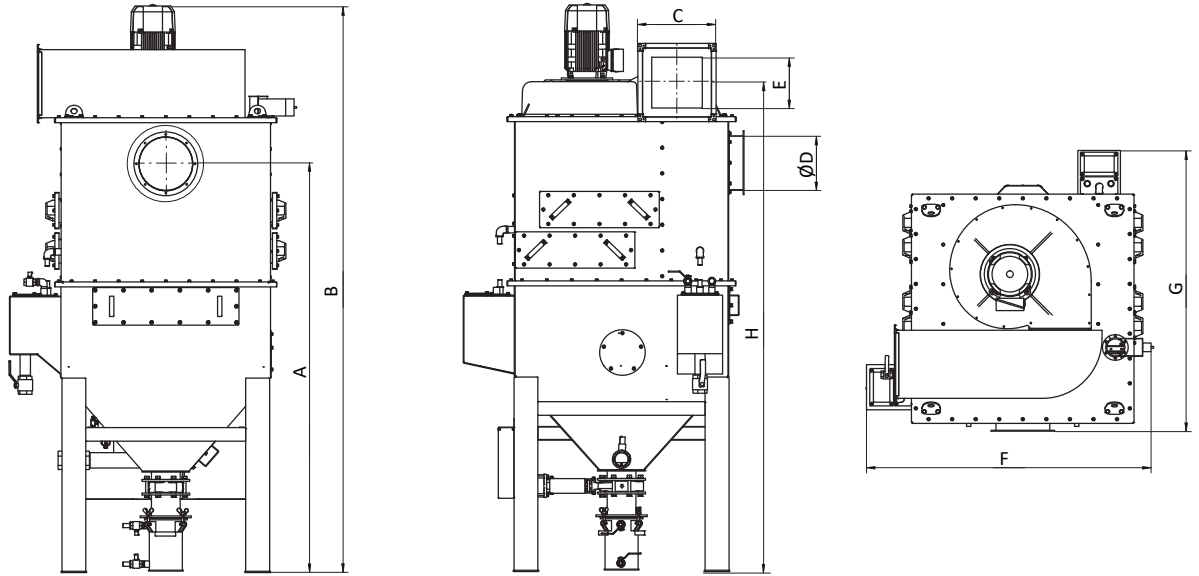

WET-ALU-6000/Ex

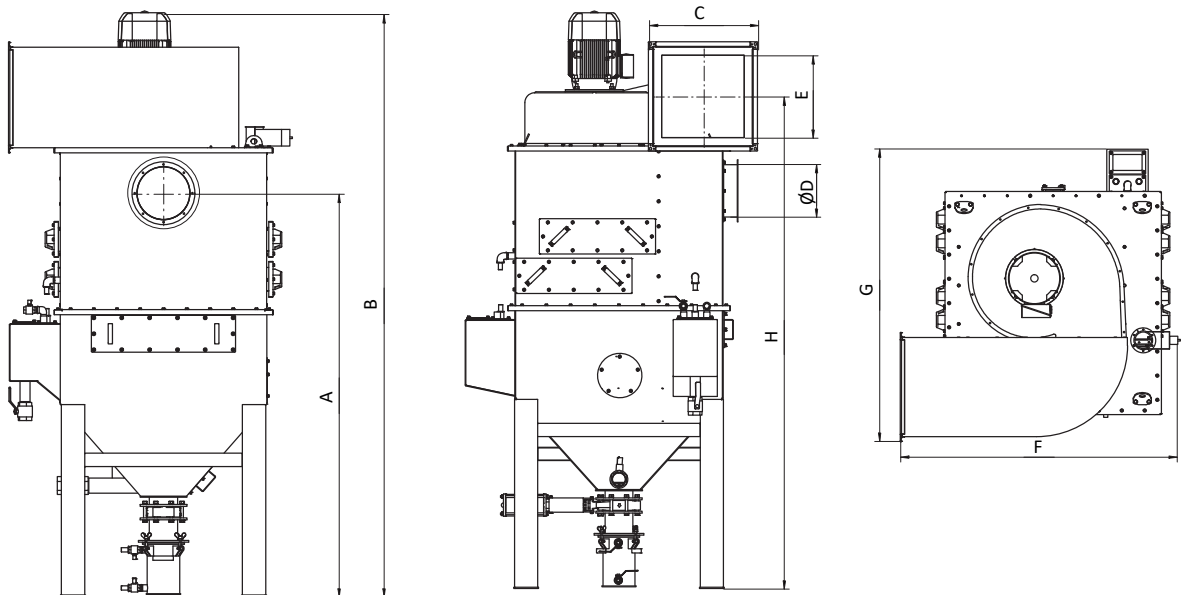

Maße

Gerätename	A [mm]	B [mm]	C [mm]	ØD [mm]	E [mm]	F [mm]	G [mm]	H [mm]
WET-ALU-4000/Ex	2403	3324	460	315	300	1673	1649	2887
WET-ALU-6000/Ex	2403	3474	660	400	500	1673	1767	2974