

WP-11/Ex – вентилятор канальный



II 2 G с Ex eb II B T3

Область применения

Вентиляторы предназначены для транспортировки незапыленного воздуха при общей вентиляции помещений в которых может возникнуть взрывная атмосфера, т.е. смесь горючих веществ в виде газов, пара и тумана с воздухом.

Конструкция устройства

Корпус вентилятора выполнен из антистатического искусственного материала. Вентиляторы имеют радиальное колесо, насаженное на вращающемся статоре, что обеспечивает небольшие размеры вентилятора. Основными преимуществами канальных вентиляторов являются небольшие габариты, бесшумная работа и удобный монтаж.

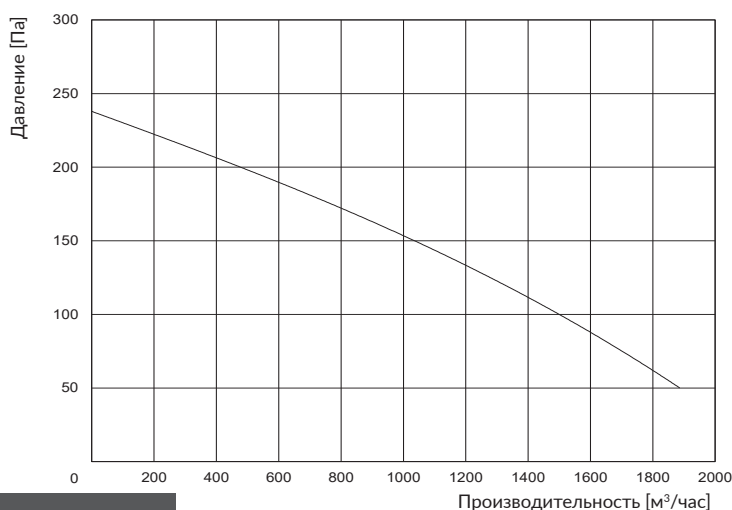

Технические параметры

Тип	№ по кат	Обозначение	Скорость вращения [1/мин]	Напряжение [В]	Мощность [Вт]	Степень защиты IP	Макс. расход [м³/час]	Макс. давление [Па]	Уровень акуст. давл. [дБ/А]:		Масса [кг]
									1 м	5 м	
WP-11/Ex	888W40	II 2 G с Ex eb II B T3	1320	3x400	120	44	1885	245	48	34	6,5

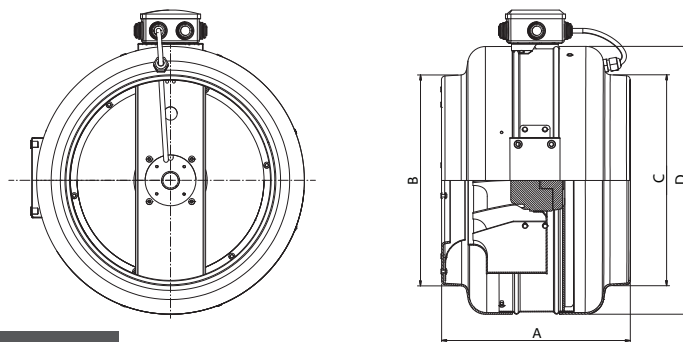

Размеры

Тип	A [мм]	ØB [мм]	ØC [мм]	ØD [мм]
WP-11/Ex	377	315	315	462