

UES-N - Absaugtisch für thermisches Schneiden

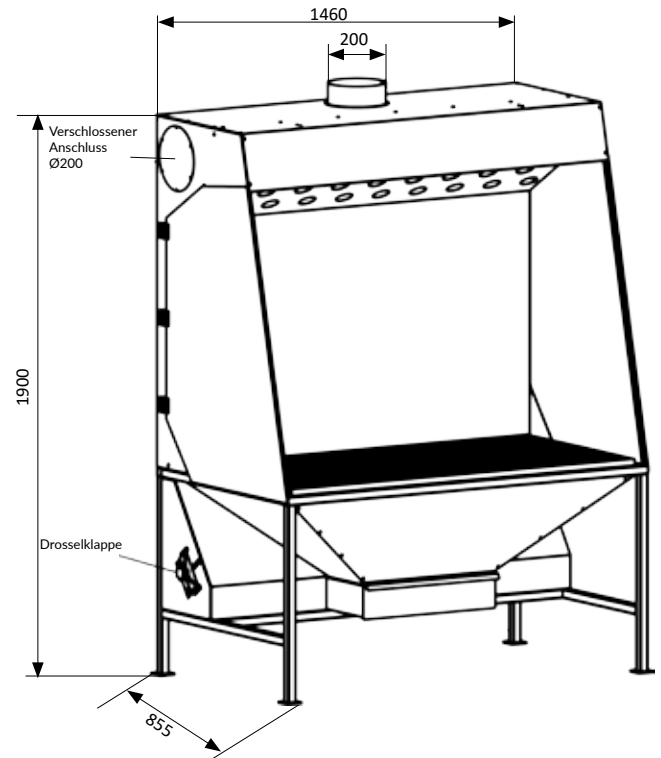
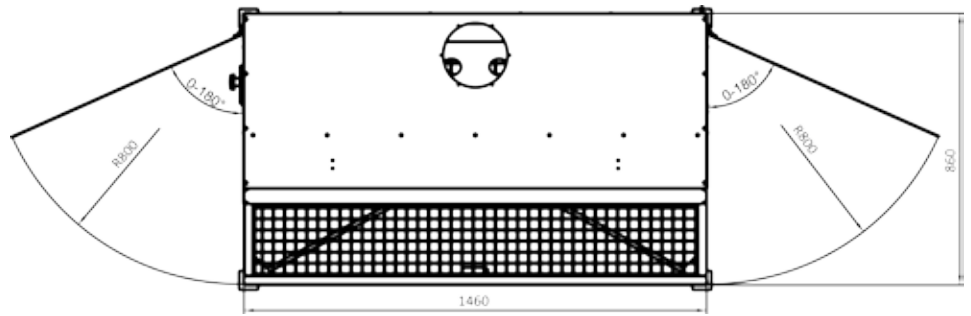

Bestimmung

Der UES-N-Absaugtisch dient zum Auffangen und Entfernen von Staubverschmutzungen und Gasen, die beim Handschleifen oder Schweiß- und Schlosserarbeiten entstehen. Er kann entweder mit einem Ablüfter oder mit einem Filtergerät zusammenarbeiten. Dank kippbaren Seitentüren können auf den Arbeitstisch Elemente, deren Gesamtlänge mehr als die Breite des Tisches beträgt, gelegt werden.

Bau

Der UES-N-Absaugtisch besteht aus folgenden Untergruppen:

- einem Arbeitstisch mit Rost aus Brückengitter,
- einem halbgeöffneten Gehäuse,
- einer Absaugwanne mit Schublade,
- einer Regulier- und Absperrklappe,
- einer Beleuchtungsinstallation zur Beleuchtung des Arbeitsplatzes,
- einem Anschlussstutzen für die Abzugsleitung,
- kippbaren Seitentüren auf der rechten und linken Seite.

Den Anschlussstutzen kann man entweder an der oberen Fläche, an den Seitenflächen des Gehäuses oder an Seitenfläche der Absaugwanne montieren. Die Luft kann von unten, durch das Rost der Wanne oder von oben, durch Öffnungen in der Wölbung des Gehäuses, abgezogen werden. Über die Teilung der abgezogenen Luft entscheidet der Öffnungsgrad der im Wannengehäuse montierten Drosselklappe.

Technische Daten

Typ	Kat. Nr.	Maße des Arbeitstisches [mm]	Maße des Gitters [mm]	Gewicht [kg]	Empfohlener Luftdurchsatz [m³/h]	Strömungswiderstand [Pa]
UES-N	802U32	1400x707	30x44	150	2400	250

Bemerkungen: Bei der Bestellung von Geräten und Zubehör, bitte, Artikelbezeichnung und Katalog Nr. angeben.