



WPA-E-N – вентилятор локальный



Область применения

Вентиляторы предназначены, прежде всего, для местной вентиляции. Устанавливаются на кронштейнах, внутри помещений. Способность вентиляторов для преодоления значительных сопротивлений дает возможность их применения для совместной работы с местными вытяжными устройствами. Вентиляторы изготовлены с соблюдением требований Директивы ErP 2009/125/WE.

Конструкция устройства

Вентилятор состоит из стального корпуса в виде спирали и электродвигателя, с насаженной на валу двигателя алюминиевой крыльчаткой. Лопатки рабочего колеса припоминают профиль крыла самолета. Данные лопатки обеспечивают низкий уровень акустического давления вентилятора. Входное отверстие вентилятора оснащено фланцем для закрепления вентилятора на настенном кронштейне или на фильтровентиляционном устройстве. Выходное отверстие с круглым патрубком дает возможность безопасного закрепления труб СПИРО или эластичных соединений. В целях безопасности на входном и выходном отверстиях вентилятора установлены сетки. На входе и выходе вентилятора рекомендуется применять шумоглушители типа ТК (смотри акустические данные в таблице). По желанию клиента доставляем сервисные выключатели для отключения напряжения во время проведения инсталляционных и сервисных работ. (см. стр. каталога ЭЛЕКТРООСНАЩЕНИЕ).

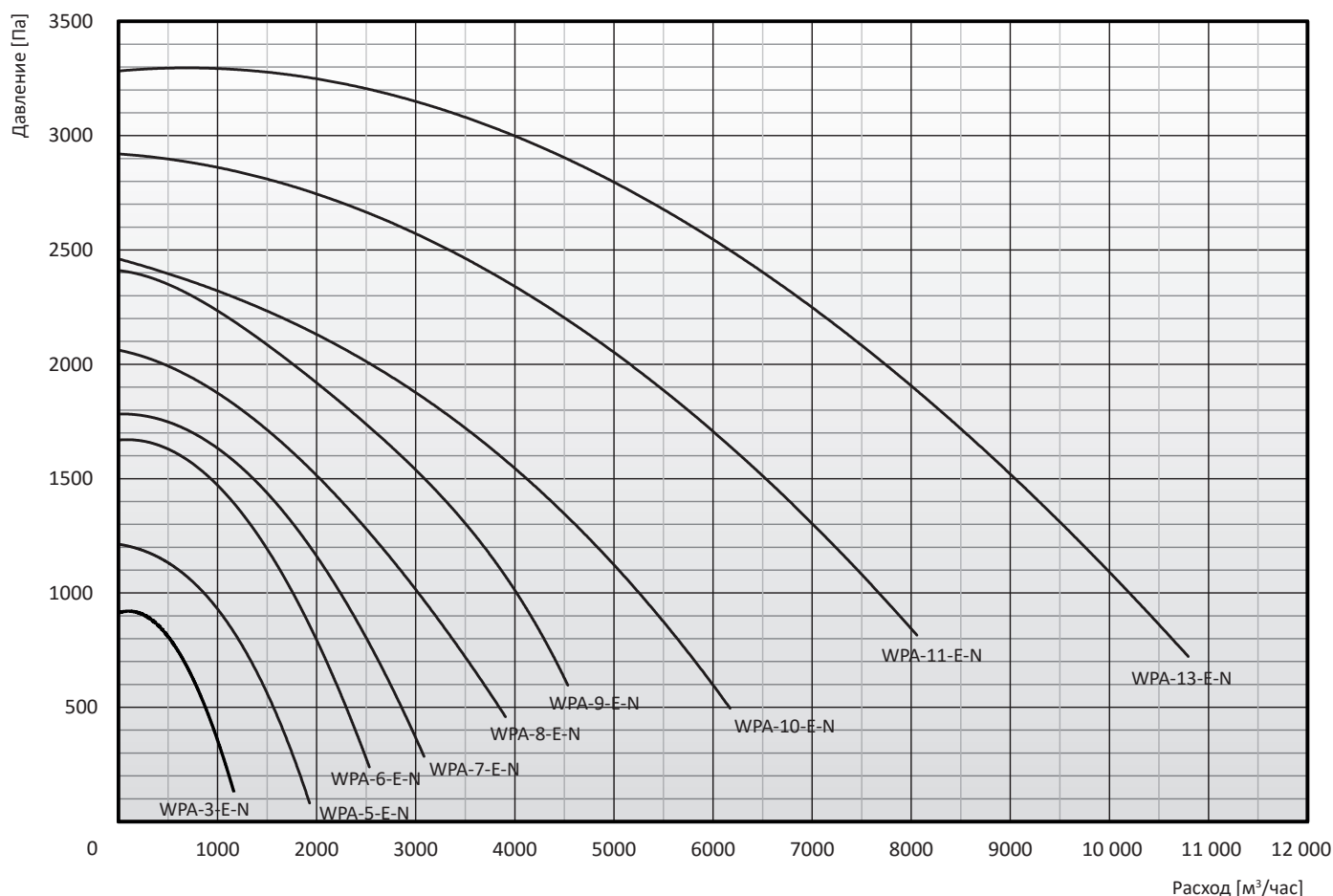



Технические параметры

Тип	№ по кат	Скорость вращения [1/мин]	Напряжение [В]	Мощность [кВт]	Степень защиты IP	Уровень акуст.давл. [дБ/А] с расстояния:		Макс. расход [м³/час]	Макс. давление [Па]	Масса [кг]
						1 м	5 м			
WPA-3-E-1-N	804W00	3000	230	0,25	54	78/70*	64/56*	1160	940	12
WPA-3-E-3-N	804W14	3000	3x400	0,25	54	78/70*	64/56*	1160	940	12
WPA-5-E-1-N	804W01	3000	230	0,37	54	76/67*	62/53*	1900	1250	16,5
WPA-5-E-3-N	804W02	3000	3x400	0,37	54	76/67*	62/53*	1900	1250	16,5
WPA-6-E-1-N	804W03	3000	230	0,75	54	83/75*	69/61*	2500	1700	21
WPA-6-E-3-N	804W04	3000	3x400	0,75	54	83/75*	69/61*	2500	1700	21
WPA-7-E-1-N	804W05	3000	230	1,1	54	86/74*	72/60*	3100	1800	23
WPA-7-E-3-N	804W06	3000	3x400	1,1	54	86/74*	72/60*	3100	1800	23
WPA-8-E-3-N	804W07	3000	3x400	1,5	54	88/78*	74/64*	3900	2050	29
WPA-9-E-3-N	804W08	3000	3x400	2,2	54	91/82*	77/68*	4500	2400	36
WPA-10-E-3-N	804W09	3000	3x400	3,0	54	91/87*	77/67*	6200	2450	50
WPA-11-E-3-N	804W12	3000	3x400	5,5	54	97/88*	83/74*	8050	2950	64
WPA-13-E-3-N	804W13	3000	3x400	7,5	54	99/90*	85/76*	10800	3300	85

* уровень акустического давления измерен с дополнительным глушителем ТК L = 500 мм, закрепленным на входном и выходном патрубках (для WPA-3-E-N глушитель ТК L = 370 мм).
 1. Макс. темп. протекаемого воздуха составляет +60°C. Макс. темп. в рабочей зоне вентилятора составляет +40°C.
 2. Макс. запыленность протекаемого воздуха не должна превышать 0,3 г/м³.

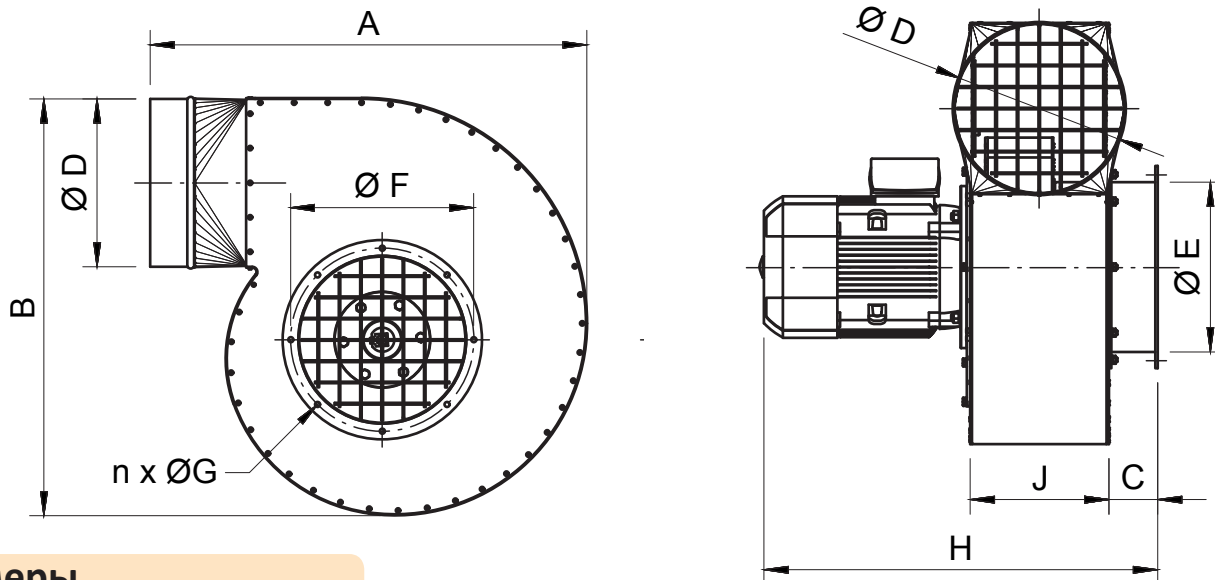

Размеры

Тип	A [мм]	B [мм]	C [мм]	D [мм]	E [мм]	F [мм]	n [Шт.]	G [мм]	H [мм]	J [мм]
WPA-3-E-1-N	415	385	50	125	125	155	6	7,0	370	130
WPA-3-E-3-N										
WPA-5-E-1-N	485	480	60	160	160	194	6	7,0	420	140
WPA-5-E-3-N										
WPA-6-E-1-N	500	505	60	160	160	194	6	7,0	445	140
WPA-6-E-3-N										
WPA-7-E-1-N	550	520	60	200	160	194	6	7,0	460	155
WPA-7-E-3-N										
WPA-8-E-3-N	570	550	60	200	200	224	8	9,0	490	155
						234	6	7,0		
						246	8	9,0		
WPA-9-E-3-N	615	615	60	200	200	224	8	9,0	510	155
						234	6	7,0		
						246	8	9,0		
WPA-10-E-3-N	655	625	80	250	250	274	8	9,0	670	232
WPA-11-E-3-N	675	645	80	250	250	274	8	9,0	680	232
WPA-13-E-3-N	805	780	90	315	315	344	8	9,0	735	258